



Ce document a été mis en ligne par l'organisme [FormaV](#)®

Toute reproduction, représentation ou diffusion, même partielle, sans autorisation préalable, est strictement interdite.

Pour en savoir plus sur nos formations disponibles, veuillez visiter :

www.formav.co/explorer

DOSSIER TECHNIQUE COMPLÉMENTAIRE- DTC

Brevet Professionnel Construction d'Ouvrages du Bâtiment en Aluminium, Verre et Matériaux de Synthèse 450-23309 S

Session 2006

ÉPREUVE E1 – E2

Ce dossier est composé de 8 documents repérés DTC 1/8 à 8/8

DOCUMENTS

DTC 1/8 Fiche de présentation

DTC 2/8 Fiche fabrication châssis fixe et dormant de la porte

DTC 3/8 Fiches réglages et montage de la porte

DTC 4/8 Fiches réglages et montage de la porte

DTC 5/8 Plan de fabrication châssis fixe

DTC 6/8 Plan de fabrication châssis fixe

DTC 7/8 Plan ensemble composé traverse

DTC 8/8 Annexes scientifiques

DOSSIER TECHNIQUE COMPLÉMENTAIRE-DTC

CE DOSSIER DOIT ÊTRE RENDU À L'ISSUE DE L'ÉPREUVE E1

Examen :	BREVET PROFESSIONNEL	Session : 2006
Spécialité :	Construction d'Ouvrages du Bâtiment en Aluminium Verre et Matériaux de Synthèse	
Épreuve :	E1 – Etude, préparation, suivi d'un ouvrage	DTC Page 1 / 8
	E2 – Réalisation et mise en oeuvre	

N° Affaire :	SD-12-	EXAMEN BREVET PROFESIONNEL
--------------	--------	----------------------------

Repère	N° ligne	Code	Désignation	Quantité
	2	TEC	TEC	1

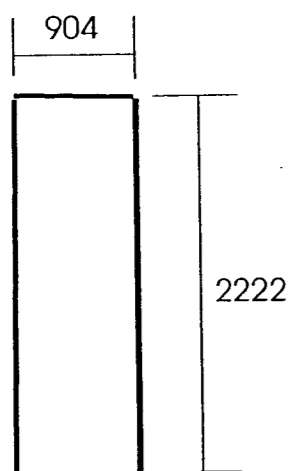

Largeur: 904 mm
Hauteur: 2222 mm

Références TECHNAL

Code	Désignation	Couleur	Qté	Lg (mm)	Gche	Drte
4151	Profilé 2 départs	Blc	1	904	90°	90°
4151	Profilé 2 départs	Blc	1	2222	90°	90°
4151	Profilé 2 départs	Blc	1	2222	90°	90°
1680	Equerre à pions	B	2			
1540	Palier standard	B	1			

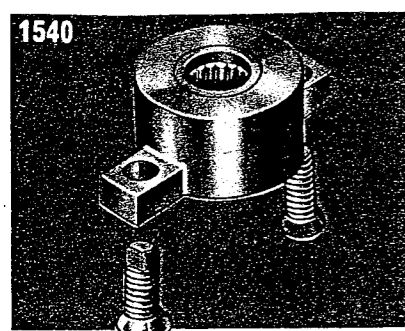

- Palier standard
 - Standard pivot block
 - Drehbüchse
 - Soporte eje standard
- P. 118

Jeux

Jeux en fond de feuillures : 5 mm

Jeux entre volumes :

- Fixes : 1 mm
- Mobiles : 2 mm

Jeux des portes

- Latéralement : 2 mm
- En bas : 7 mm

• en haut :

- Porte ordinaire : 3 mm
- Porte repliable ou accordéon : 7 mm

TECHNAL
Ensemble pivots haut et bas
Top and bottom pivot set
Drehlager satz oben und unten
Ensemble pivotes alto y bajo

1672

1540 OPTION

• POUR INTERCHANGER UNE PORTE SECURISÉE PAR UNE PORTE TECHNAL, UTILISER L'ACCESSOIRE 1672

FICHE DE FABRICATION

Repère	N° ligne	Code	Désignation	Quantité
	1	FB-COMP	Composé FB	1

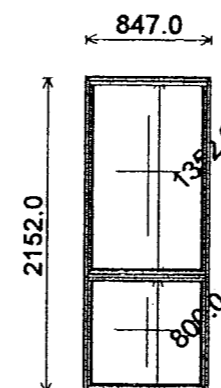

Largeur: 847.0 mm
Hauteur: 2152.0 mm

PROFILES

Code	Désignation	Couleur	Qté	Lg(mm)	° Gche	° Drte
8670	Profilé meneau de 75 mm	BLC	1	797.4	0.0T	0.0T
8684	Profilé parclose 26 mm	BLC	2	721.4	0.0T	0.0T
8684	Profilé parclose 26 mm	BLC	2	797.6	0.0T	0.0T
8690	Profilé dormant cage de 15	BLC	2	847.0	45.0T	45.0T
8690	Profilé dormant cage de 15	BLC	2	2152.0	45.0T	45.0T
ZERREUR-P	* ERREUR - Parclose incorrecte ERREUI	BLC	2	797.6	0.0T	0.0T
ZERREUR-P	* ERREUR - Parclose incorrecte ERREUI	BLC	2	1266.8	0.0T	0.0T

JOINTS

Code	Désignation	Couleur	Lg(m)
2920	Joint multifonction	B	3.0
JF018	Joint tournant 5.5 mm	B	3.0
ZERREUR-J	* ERREUR - Joint incorrect ERREUR	B	8.3

ACCESSOIRES

Code	Désignation	Couleur	Qté
3147	Support cale de vitrage	B	8
3148	Embout 43 X 22	B	1
3156	Equerre à pions 43 X 15	B	4
3160	Déflecteur FB/GB	BLC	4

VITRAGES

Code	Désignation	Epais(mm)	Largeur	Hauteur
GLF 33.2	Glace feuilletée 33.2			
CLAIR		1	7.0	781
				744

SERIE 7310

THERMOSTATIC

□ L'utilisateur est toujours plus conscient de l'absolue nécessité d'un ferme-porte réellement «Thermostatic». A cette qualité essentielle et fondamentale répondent les pivots «MAB 7310».

El usuario es cada día más consciente de la absoluta necesidad de un cierrapuertas realmente Termoconstante. La Serie MAB 7310 da solución a este problema.

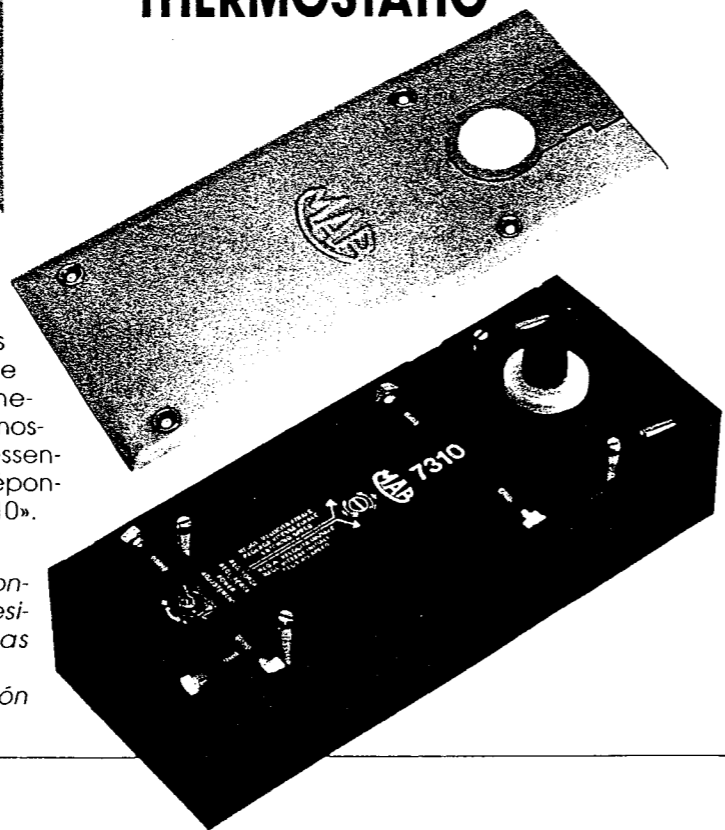

□ DIMENSIONS D'ENCOMBREMENT

DIMENSIONES

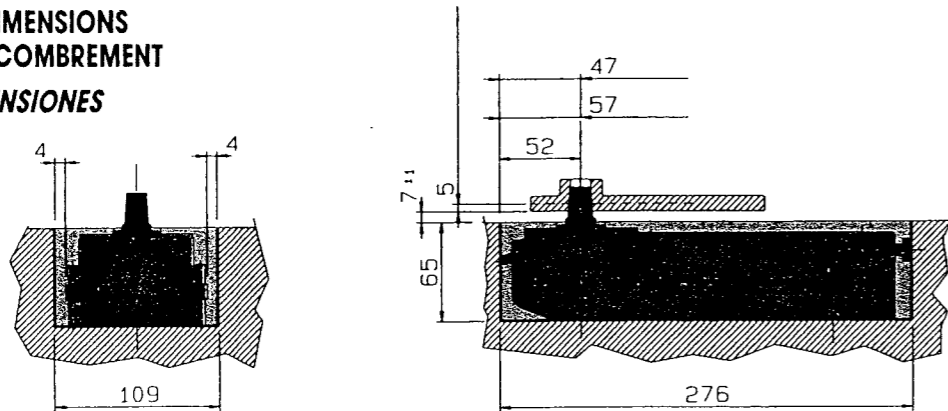

□ ROTATION DE LA PORTE

Jusqu'à 150° degrés la porte est rappelée par l'action hydraulique du pivot de sol. L'arrêt peut être à 90° ou 105°.

Mod. 7310: Blocage à 105°. Rotation jusqu'à 180°
 Mod. 7312: sans blocage. Rotation jusqu'à 150°
 Mod. 7315: blocage à 90°. Rotation jusqu'à 180°

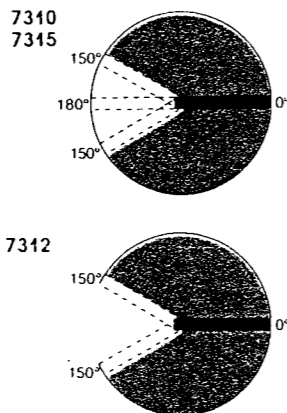

ROTACION DE LA PUERTA

Desde 150° acciona el retorno de la puerta. Están dotados de retención a 90° o 105°.

Mod. 7310: Retención 105°. Rotación hasta 180°.
 Mod. 7312 Sin retención. Retorno controlado desde 150°.
 Mod. 7315 Retención a 90°. Rotación hasta 180°.

□ PUISSANCE REGABLE

C'est un ferme-porte universel fabriqué en accord aux Normes Europeennes les plus actuelles. La force de fermeture réglable en permet l'utilisation sur des portes de 700 mm. à 1100 mm. sur une hauteur de 2200 mm. et un poids maxi de 120 kgs.

POTENCIA REGULABLE

Es un cierrapuertas universal fabricado según las últimas normas Europeas. La regulación de fuerza permite l'utilización en puertas de 700 a 1100 mm. de ancho y 2200 mm. de alto con un peso máximo de 120 kgs.

□ Pivot du haut en acier réglable pour portes va-et-vient.
 Pivote superior regulable en acero para puertas de doble acción.

□ Bras inférieur en acier pour portes va-et-vient.
 Brazo inferior en acero para puertas de vaivén.

□ Bras inférieur droit en laiton laqué. Axe déporté 20 mm. Debit max Kg 100
 Brazo inferior derecho en latón barnizado. Eje de rotación 20 mm. Porte max Kg 100

□ Bras inférieur gauche en laiton laqué. Axe déporté 20 mm. Debit max Kg 100
 Brazo inferior izquierdo en latón barnizado. Eje de rotación 20 mm. Porte max Kg 100

□ Pivot haut gauche et droit en laiton laqué. Axe déporté 20 mm.
 Pivote superior ambidiestro en latón barnizado con rodamiento de bolas. Eje de rotación 20 mm.
 Debit max Kg 100
 Porte max Kg 100

□ Bras inférieur droit en laiton. Axe déporté 20 mm. Debit max Kg 100
 Brazo inferior derecho en latón. Eje de rotación 20 mm. Porte max Kg 100

□ Bras inférieur gauche en laiton. Axe déporté 20 mm. Debit max Kg 100
 Brazo inferior izquierdo en latón. Eje de rotación 20 mm. Porte max Kg 100

□ Pivot du haut droit et gauche en laiton avec roulement à billes. Axe déporté 20 mm.
 Pivote superior ambidiestro en latón con rodamiento de bolas. Eje de rotación 20 mm.
 Debit max Kg 100
 Porte max Kg 100

□ Bras inférieur en laiton pour portes va-et-vient. Debit max Kg 100
 Brazo inferior en latón para puertas de vaivén. Porte max Kg 100

□ Bras inférieur en acier pour portes va-et-vient.
 Brazo inferior en acero para puertas de vaivén.

□ Pivot du haut en aluminium pour portes va-et-vient.
 Pivote superior en aluminio para puertas de vaivén.

□ Bras inférieur droit en acier. Axe déporté 36 mm.
 Brazo inferior derecho en acero. Eje de rotación 36 mm.

□ Bras inférieur gauche en acier. Axe déporté 36 mm.
 Brazo superior derecho en acero. Eje de rotación 36 mm.

□ Pivot du haut droit et gauche en acier. Axe déporté 36 mm. Debit max Kg 100
 Pivote superior ambidiestro en acero. Eje de rotación 36 mm. Porte max Kg 100

INSTRUCTIONS DE MONTAGE

PIVOTS DE SOL MUSTAD 8610, 8660, 86N ET 86AT

- A - Vis de réglage en longueur
- B - Vis de réglage en hauteur
- C - Vis de réglage en largeur
- D - Réglage de la vitesse de fermeture :
Oter le capuchon laiton et tourner la vis de + ou - 1/8 ème de tour avec précaution.
Attention : ne pas bloquer la vis en la serrant à fond.
- E - Indication - de l'arrêt : «90°», «105°», ou «SA» (sans arrêt),
- de la force : «F», «1», «2» ou «3».
- F - Trimestre de fabrication

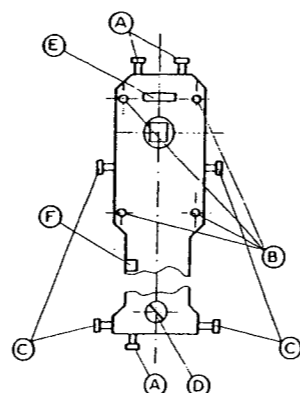

OUVERTURE :

- A - Zone de fermeture mécanique
- B - Zone sans fermeture

Ouverture maximale :

- 180° pour modèles avec arrêt à 90° ou 105°,
- 115° pour modèle 86AT,
- 110° (butée interne) pour modèles «SA» (sans arrêt)

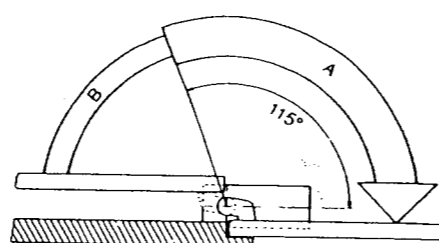

PLANS DE POSE :

Double et simple action

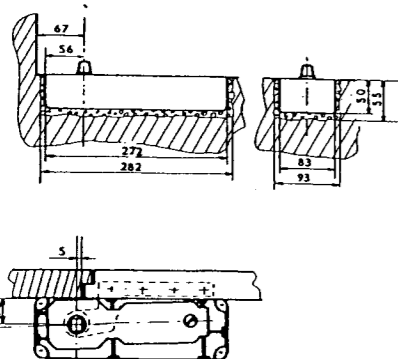

8610

Double action

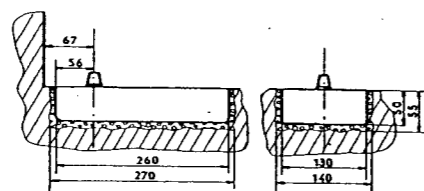

8660

Double action

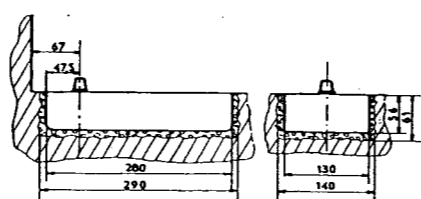

86N et 86AT

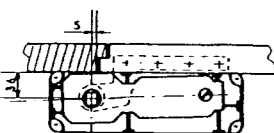

CONSEILS DE POSE :

- 1 - L'installation d'une butée au sol est vivement conseillée, notamment pour les modèles sans arrêt.
- 2 - Pour éviter l'infiltration d'eau dans le boîtier :
 - couler de la paraffine ou de la graisse entre le mécanisme et le boîtier,
 - sceller le mécanisme 1 mm plus haut que le niveau du sol.
- 3 - Ne pas oublier de positionner la coupelle sur l'axe avant de monter la porte.
- 4 - Bien vérifier l'horizontalité du mécanisme. Attention : un défaut d'horizontalité peut entraîner une usure prématurée du pivot ou des craquements.
- 5 - Graisser l'axe avant montage.

AUTRES MODELES DISPONIBLES :

Catalogue gratuit sur demande au 02 32 94 95 95

REGLAGE DE LA PUISSANCE

Lors de l'installation, la gamme très étendue de réglage de la puissance en permet une parfaite adaptation aux différentes dimensions de portes, ainsi qu'aux diverses conditions spécifiques d'utilisation. Dans le cas de portes particulièrement hautes ou lourdes, ou soumises à des violents courants d'air, il est conseillé d'utiliser des ferme-porte de puissance supérieure.

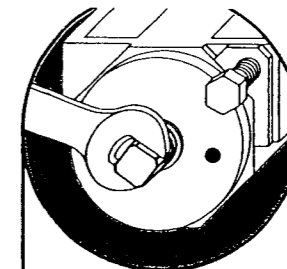

REGULACION DE POTENCIA

La potencia regulable permite la adaptacion a las diferentes dimensiones de las puertas y las diversas condiciones ambientales. En caso de puertas altas, pesadas o expuestas a grandes corrientes de aire, se sugiere utilizar cierrapuertas de potencia superior.

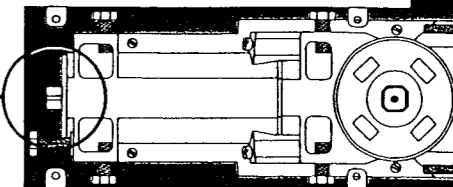

REGLAGE DANS LE CARTER

Pour obtenir une mise en oeuvre parfaite de la porte, la position du ferme-porte est réglable dans son carter.
- latéralement: 8 mm; - longitudinalement: 10 mm
- verticalement: 5 mm

REGULACION EN LA CAJA

Para poder realizar un perfecto montaje de la puerta, la posición del cierrapuertas es regulable:
- lateralmente: 8 mm; - longitudinalmente: 10 mm
- verticalmente: 5 mm

FERMETURE DIFFERENCIEE

La stabilité aux différentes températures de cet appareil, rend tout à fait occasionnel l'emploi des vis de réglage mentionnées ci-après. La vis 1: règle la vitesse de fermeture de 150° à 15°. La vis 2: règle la vitesse de fermeture de 15° à 0° (avec à-coup final).

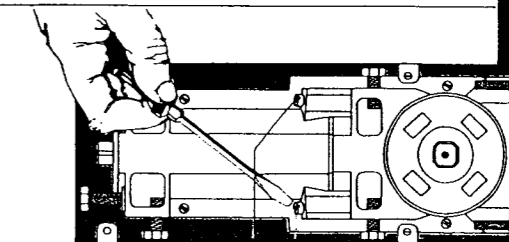

CERRADO DIFERENCIADO

La termostabilidad de este aparato hace que raramente se tengan que graduar las válvulas. La válvula 1 regula la velocidad de cierre de la puerta desde 150° a 15°. La válvula 2 regula la velocidad de cierre de la puerta desde 15° a 0° golpe final.

- 1. VITESSE INITIALE
- 2. VITESSE FINALE

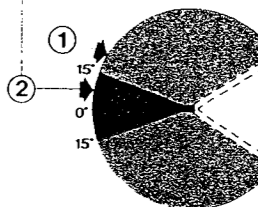

MONTAGE UNIVERSEL

Le même ferme-porte peut être installé sur porte droite, gauche, ou va-et-vient. Ceci bien entendu en utilisant pour chaque cas les accessoires correspondants.

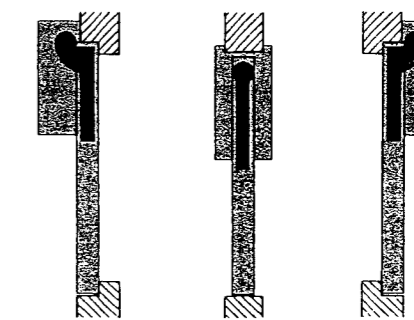

- DROITE DERECHA
- VA-ET-VIENT VAIVEN
- GAUCHE IZQUIERDA

MONTAJE UNIVERSAL

El mismo cierrapuertas puede ser instalado en puertas derechas, izquierdas, o de vaivén, solo cambiando los accesorios.

DISPONIBLES

Les pivots de sol, Serie 7310 peuvent être fournis avec les axes utilisés en Italie, France, Allemagne et Espagne.

EJES DISPONIBLES

Los cierrapuertas Serie 7310 pueden suministrarse con ejes de uso estandar en Italia, Francia, España y Alemania.

DESCRIPTEF SUGERE

Les pivots de sol MAB Serie 7310 à double action seront dotés, si nécessaire, d'un blocage à 90° ou à 105°. Pour les portes coupe-feu on recommande l'utilisation des pivots de sol sans blocage type MAB 7312. Thermostatic qui garanti le rappel de la porte de 150° environ dans les deux sens d'ouverture et limite l'angle d'ouverture à l'angle du contrôle hydraulique. Les pivots de sol devront être équipés d'un dispositif de réglage de la force ainsi que d'une double vitesse de fermeture. Ces deux vitesses devront être maîtrisées hydrauliquement au moyen de soupapes de réglage indépendantes. La position du pivot de sol dans son carter sera réglable en toutes les directions.

DESCRIPCION ESPECIFICA

Los cierrapuertas de pavimento MAB 7310 Thermostatico de doble acción serán dotados de retención a 90° o a 105°. Para puertas cortafuegos se aconseja el uso de pivots de suelo sin bloqueo tipo MAB 7312. Thermostatico garantizan el llamado de la puerta desde 150° por ambos sentidos de apertura y limitan el ángulo de apertura al ángulo de control hidráulico. Los pivots de suelo deberán estar equipados con un dispositivo de regulación de la fuerza así como de una doble velocidad de cierre. Estas dos velocidades serán controladas hidráulicamente por válvulas separadas. La posición del cierrapuertas en su caja será regulable en todas las direcciones.

DESCRIPTEF ABREGE

DESCRIPCION ABREVIADA

Cierrapuertas de suelo MAB Serie 7310 Thermostatico de doble acción.

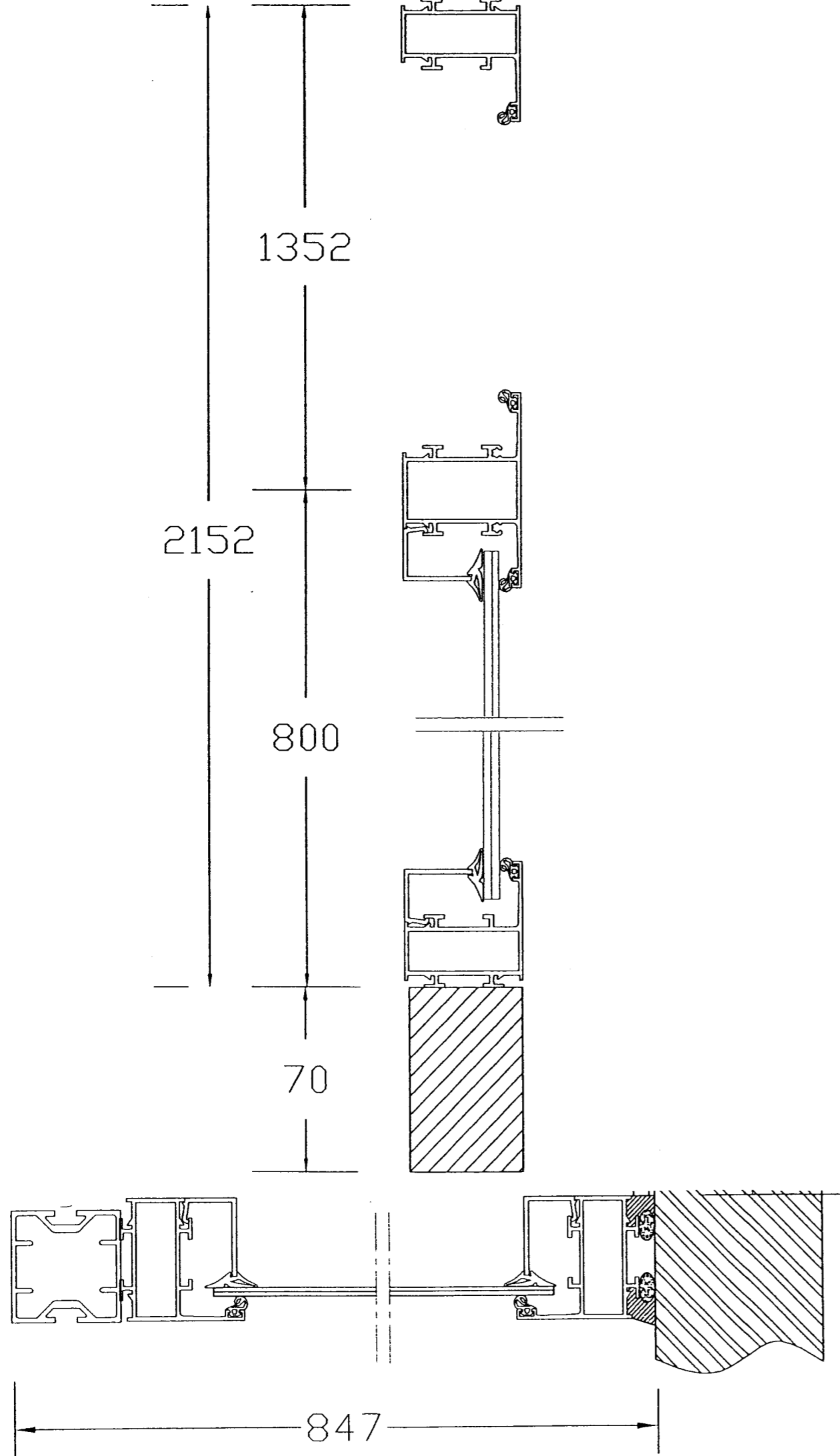

Pour le montage des fermetures OB
se reporter au plan de fabrication FB n°3

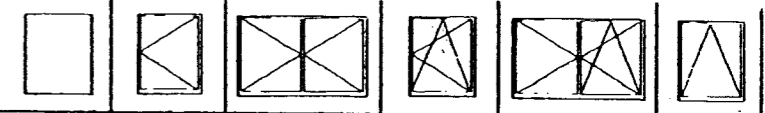

Profils	Réf.	Coupes	Désignations							
				Fixe	Fenêtre et porte-fenêtre 1 vantail	Fenêtre et porte-fenêtre 2 vantaux	F et PF oscillo-battante 1 vit	F et PF oscillo-battante 2 vantaux	Soufflet	
Profils FB	8690		Dormant	2 L 2 H	2 L 2 H	2 L 2 H	2 L 2 H	2 L 2 H	2 L 2 H	
	8678		Ouvrant affleurant		2 L-39 2 H-39	4 L/2-23 4 H-39	2 L-39 2 H-39	4 L/2-23 4 H-39	2 L-39 2 H-39	
	8629		Battement central			1 H-109		1 H-109		
	8583		Couvre-joint récupérateur (fenêtre)	1 L+40	1 L+40	1 L+40	1 L+40	1 L+40	1 L+40	
	8674		Récueil des eaux (porte-fenêtre)	1 L-5,5	1 L-5,5	1 L-5,5	1 L-5,5	1 L-5,5		
Profils FBI	8208		Dormant	2 L 2 H	2 L 2 H	2 L 2 H	2 L 2 H	2 L 2 H	2 L 2 H	
	8203		Ouvrant		2 L-39 2 H-39	4 L/2-23 4 H-39	2 L-39 2 H-39	4 L/2-23 4 H-39	2 L-39 2 H-39	
	8236		Battement central			1 H-109		1 H-109		
	8582		Couvre-joint (fenêtre)	1 L+40	1 L+40	1 L+40	1 L+40	1 L+40	1 L+40	
Profils communs	8015		Tige de crémonne		1 H	1 H + 1 H si option 3252	1 H 1 L	1 H + 1 L + 1 H si 3252		
	8506		Bavette	1 L-10,5	1 L-10,5	1 L-10,5	1 L-10,5	1 L-10,5	1 L-10,5	
	8582		Couvre-joint	F	1 L+40 2 H+40	1 L+40 2 H+40	1 L+40 2 H+40	1 L+40 2 H+40	1 L+40 2 H+40	1 L+40 2 H+40
				P-F	1 L+40 2 H+18,5	1 L+40 2 H+18,5	1 L+40 2 H+18,5	1 L+40 2 H+18,5	1 L+40 2 H+18,5	1 L+40 2 H+18,5
	8692		Parclose arrondie	2 L-49,5 2 H-49,5	2 L-128 2 H-128	4 L/2-112,5 4 H-128	2 L-128 2 H-128	4 L/2-112,5 4 H-128	2 L-128 2 H-128	
	8682		Parclose droite	2 L-49,5 2 H-89	2 L-128 2 H-167,5	4 L/2-112,5 4 H-167,5	2 L-128 2 H-167,5	4 L/2-112,5 4 H-167,5	2 L-128 2 H-167,5	

DEBIT DU VITRAGE		L-67 H-67	L-145 H-145	L/2-129 H-145	L-145 H-145	L/2-129 H-145	L-145 H-145
PRISE DE VOLUME		Parclose		Joint extérieur	Support cale de vitrage		
EPAISSEUR DU REMPLISSAGE EN mm	Joint intérieur	arrondie	droite				
3 à 5 mm	2896	8694	8684	2920	3147		
5 à 7 mm	2895	8694	8684	2920	3147		
7 à 9 mm	2894	8694	8684	2920	3147		
9 à 11 mm	2896	8693	8683	2920	3147		
11 à 13 mm	2895	8693	8683	2920	3147		
13 à 15 mm	2894	8693	8683	2920	3147		
15 à 17 mm	2896	8692	8682	2920	3147		
17 à 19 mm	2895	8692	8682	2920	3147		
19 à 21 mm	2894	8692	8682	2920	3147		
21 à 23 mm	2896	8691	8681	2920	3147		
23 à 25 mm	2895	8691	8681	2920	3147		
25 à 27 mm	2894	8691	8681	2920	3147		
27 à 29 mm	2896		8680	2920	3147		
29 à 31 mm	2895		8680	2920	3147		
31 à 33 mm	2894		8680	2920	3147		

Accessoires	Réf.	Désignations	Fixe	porte-fenêtre 1 vantail	porte-fenêtre 2 vantaux	oscillo- battante 1 vit	oscillo-battante 2 vantaux	Soufflet
	2648	Bouchon recueil des eaux 90° (pour seuil 8674)	2	2	2	2	2	
	3150	Clip			6/ml sur H Pour battentier		6/ml sur H Pour battentier	
	3152	Bouchon recueil des eaux 45° (pour couvre-joint 8521)	1	1	1	1	1	1
	3156	Équerre à pions Équerre à goupiller	4 (dormant)	4 (ouvrant) 4 (dormant)	8 (ouvrant) 4 (dormant)	4 (ouvrant) 4 (dormant)	8 (ouvrant) 4 (dormant)	4 (ouvrant) 4 (dormant)
	3159	Goupille pour 3157	8	16	24	16	24	16
	3252 Ou 3253	Fermeture semi-fixe			1 (option)		1	
	3137	Targette + ensemble support			1 ou 2 (option)		2	
	3137	Ensemble support (sauf si 3131 - 3252 ou 3253 en partie basse)			1			
	3253 + 3137	Targette + ensemble support			1 ou 2 (option)		2	
	3137	Ensemble support (sauf si 3131 ou 3253 en partie basse)			1			
	330	Équerre à sertir/goupiller	4 (dormant)	4 (ouvrant) 4 (dormant)	8 (ouvrant) 4 (dormant)	4 (ouvrant) 4 (dormant)	8 (ouvrant) 4 (dormant)	4 (ouvrant) 4 (dormant)
	3335	Vis autoperceuse 4,2x40			3/ml sur H		3/ml sur H	
	3336	Équerre de maintien		4	8	4	8	4
	2894	Joint de vitrage intérieur	2L 2H	2L 2H	2L 4H	2L 2H	2L 4H	2L 2H
	2920	Joint multifonction	2L 2H	5L 6H	5L 10H	5L 6H	5L 10H	5L 6H
	3126	Verrouillage supplémentaire		1 si H > 1200	1 si H > 1200			
	3127	Point supplémentaire		1 si H > 1200 (F)	2 si H > 1200 (F)		1 si H > 1200 (F)	
	3131	Housette (option)			1			
	3135	Compas pour soufflet						1
	3136	Loqueteau pour soufflet						1 2 si L > 800
	3138	Renfort de battue		1	1			
	3147	Support cale de vitrage	4	4	8	6	10	8
	3150	Clip		Pour couvre-joint: 3/ml sur 2H + 2L Pour parcloze arrondie: 5/ml sur 2H + 2L en 1 vantail et 4H + 2L en 2 vantaux				
	3151	Paumelle		2 ou 3 (PF)	4 ou 6 (PF)		2 ou 3 (PF)	2
	3160	Déflecteur		2 + 1 déflecteur pour châssis 2 vantaux ou si L > 1m				
	3240	Bouchon d'étanchéité			1		1	
	3254	Crémone OB				1	1	
	3255 Ou 3051	Crémone OF		1	1			
	3324	Fermeture à embout		1	1			

9 ASSEMBLAGE PAR EQUERRES A PIONS

3156

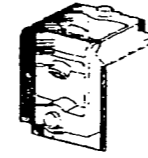
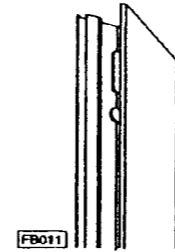
Étancher lors de l'assemblage avec du
mastic acrylique fluide réf. W1108686 ou
dormant 8690Mettre en place l'équerre à l'aide des
pions escamotables.
Serrage avec clé 6 pans de 4.

POINÇONNAGE POUR EQUERRES

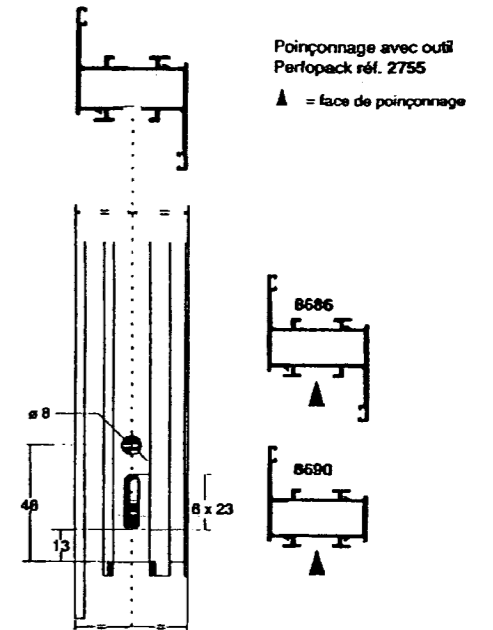
Équerre à pions 3156
Équerre à goupiller 3157Poinçonnage avec outil
Perfo-pack réf. 2755
▲ = face de poinçonnage* Utile pour équerres à pions uniquement.
Possibilité de démonter le poinçon 6 x 23 dans le cas d'utilisation des équerres à
goupiller 3157.Nota : Dans le cas de sertissage, le délardage des ailettes se fait avec l'outil 2757,
moyennant pour ce dernier, le rajout du poinçon F174 et de la matrice F175.

4 USINAGE POUR PARCLOZE

SOLUTION A

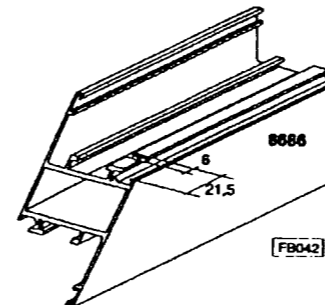
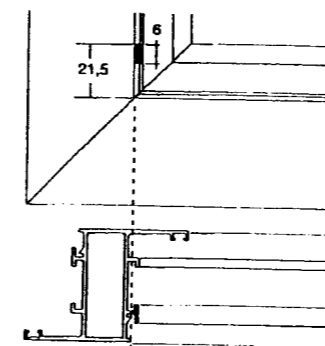
Poinçonnage exécuté sur les montants
en partie haute et basse avec l'outil
Perfo-pack réf. 2756

SOLUTION B

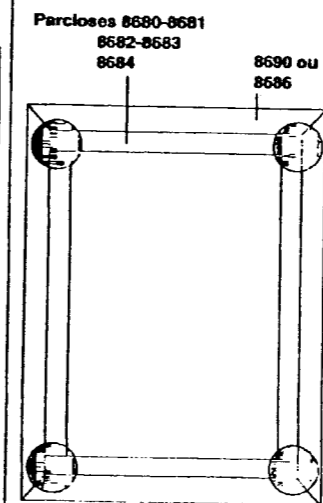
Poinçonnages sur les extrémités des
parclozes horizontales (traverses filantes)
avec l'outil Perfo-pack 2758

2- USINAGE EN BOUT

Opération à réaliser avec 1 train de fraises

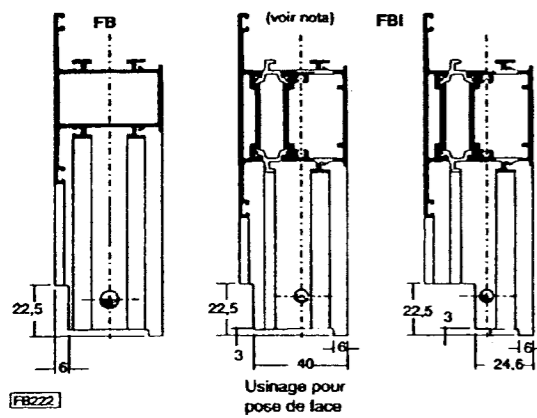

NOTA
Pour FBI, il est possible d'effectuer le même délignage que sur FB mais cela impose, si on utilise les embouts, de travailler à l'avancement

3- POINÇONNAGE POUR MONTAGE DES PARCLOSES

SOLUTION A

Poinçonnage sur les extrémités des parclose horizontales (traverse filantes) avec l'outil Perlopack réf. 2758

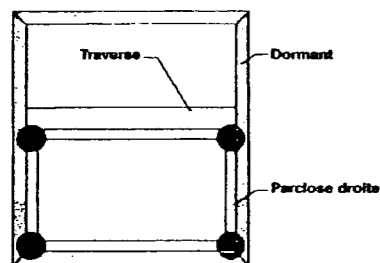

SOLUTION B

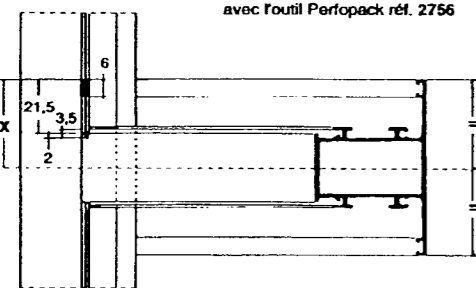
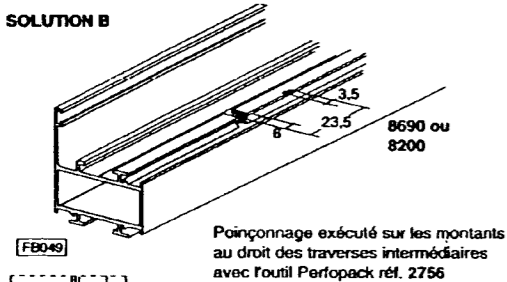

8690 ou 8200

X = 32,5 pour meneau cage de 15 (ex : 8669)
X = 36 pour meneau cage de 22 (ex : 8670)
X = 46 pour meneau cage de 42 (ex : 8671)

FBI
X = 43,4

5 ASSEMBLAGE DES MENEUX FB / FBI

FB

A- Assemblage par embout 3148 ou 3149 ou 3167

Ordre de montage

- 1- Montage de l'embout sur le dormant/meneau par 1/4 de tour.
- 2- Régler la hauteur du meneau et bloquer les vis A jusqu'à perforation de la toile (clé 6 pans de 2.5)
- 3- Poser le meneau en réglant l'affleurement.
- 4- Mise en place des goupilles B à l'aide du tamponnoir réf. 2567 ou d'un chasse goupille de 10 mm mini.

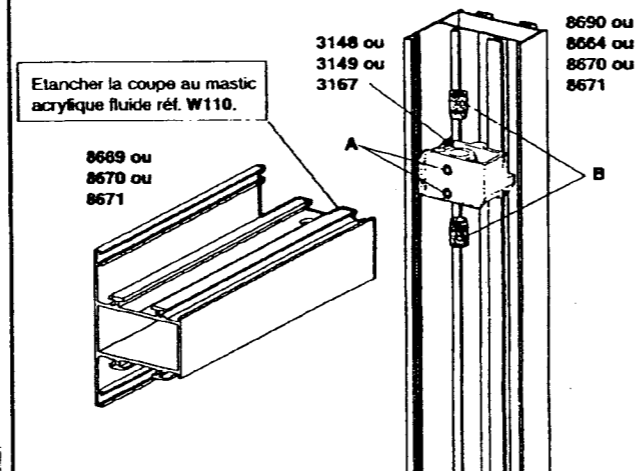

B- Assemblage par vis VE006

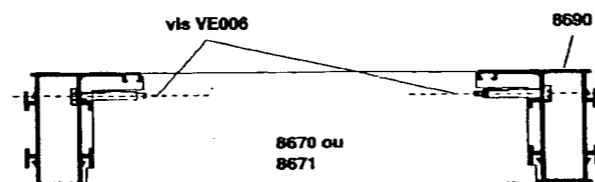

C- Pose du joint 2920

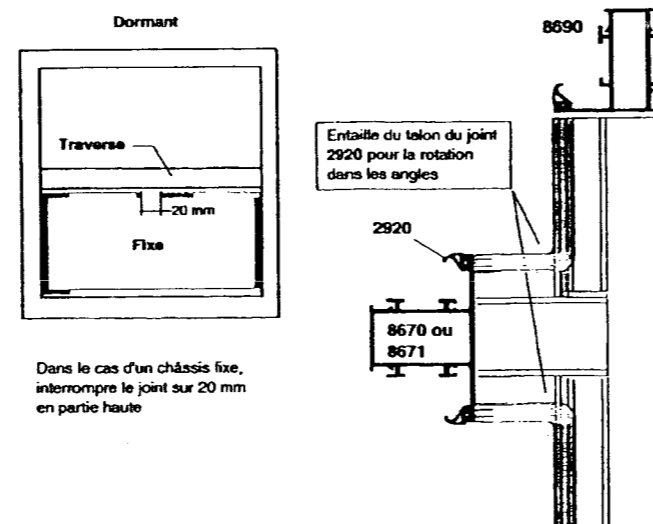

Choix des parclose

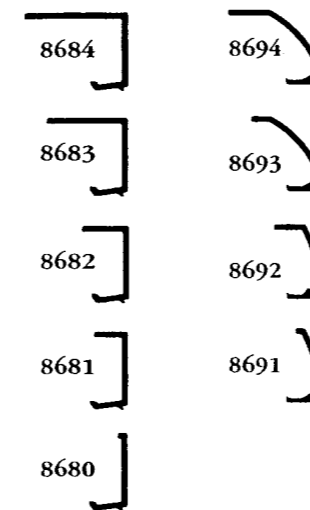

Épaisseur en mm	Joint à l'ouverture	Joint extérieur	Parclose droite	Parclose arrondie
3 à 5	JF013	2920	8684	8694
6 à 7	JF012			
8 à 9	JF012	2920	8683	8693
10 à 12	JF013			
13 à 15	JF012	2920	8682	8692
16 à 18	JF013			
19 à 21	JF012	2920	8681	8691
22 à 24	JF013			
25 à 27	JF012	2920	8680	
28 à 30	JF013			
31 à 33	JF012			

compression des joints

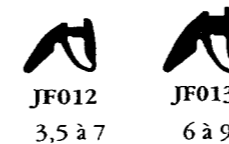

Le tableau ci-dessus vous permettra de réaliser l'étude préliminaire technique. Cependant lors de la mise en œuvre, il sera nécessaire de prendre en compte les tolérances des différents matériaux (vitrages, profilés, joints) et utiliser le cas échéant, soit le joint à la cote inférieure, soit le joint à la cote supérieure.

Assemblage meneaux

Par embout (voir tableau ci-dessous)

Par vis

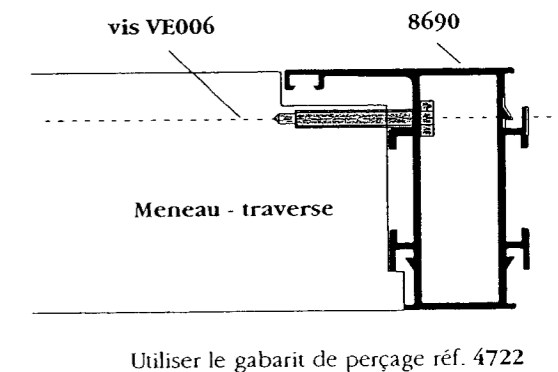
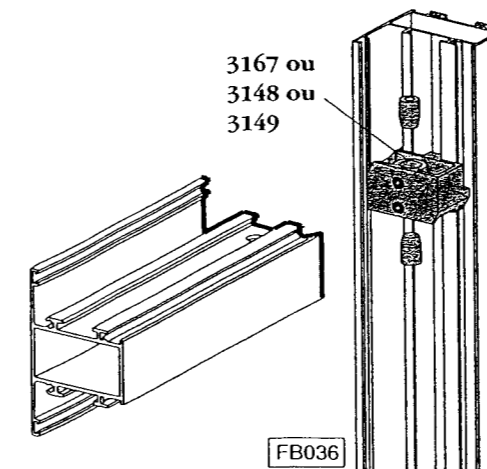

Annexe 1 : Tableau des charges admissibles ponctuelles (en daN) pour une tablette de 10 cm de largeur reposant librement à chaque extrémité:

Portées en cm	Glace polie d'épaisseur (en mm)				
	6	8	10	12	15
30	7.8	13.9	21.8	31.6	49.4
40	5.7	10.3	16.2	23.4	36.7
50	4.4	8.0	12.7	18.4	29.1
60	3.6	6.5	10.4	15.1	23.9
70	2.9	5.4	8.6	12.7	20.0
80	2.4	4.5	7.3	10.8	17.2
90	1.9	3.8	6.3	9.3	15.0
100	1.7	3.3	5.4	8.1	13.1
110	1.4	2.8	4.7	7.1	11.6
120		2.4	4.1	6.2	10.3
130		2.0	3.5	5.5	9.1
140		1.6	3.0	4.8	8.1
150		1.3	2.6	4.2	7.2
160			2.2	3.6	6.1
170			1.8	3.1	5.6
180			1.5	2.6	5.0
190			1.1	2.2	4.3
200				1.8	3.8

Les charges ponctuelles sont calculées pour une largeur de 10 cm ;

- pour des largeurs différentes il suffit de multiplier la valeur du tableau par la largeur réelle exprimée en décimètres.

- pour une charge uniformément répartie, multiplier les valeurs par 2.

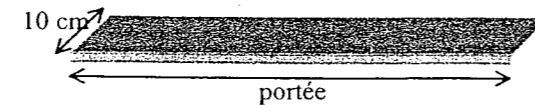

Annexe 2 : Formules de calculs des charges admissibles sur tablettes de verre.

TYPE D'APPUI	TYPE DE CHARGE	CHARGE ADMISSIBLE
	Ponctuelle	$P = 0,66 b \frac{h^2 \sigma}{L} - 0,5 p$
	Répartie	$P = 1,33 b \frac{h^2 \sigma}{L} - p$
	Ponctuelle	$P = 0,17 b \frac{h^2 \sigma}{L} - 0,5 p$
	Répartie	$P = 0,33 b \frac{h^2 \sigma}{L} - p$
	Ponctuelle	$P = 1,33 b \frac{h^2 \sigma}{L} - 0,66 p$
	Répartie	$\bar{P} = 2b \frac{h^2 \sigma}{L} - p$

P : charge totale admissible en daN ;
 b : largeur de la tablette en cm ;
 L : distance entre appuis ou portée en cm ;
 h : épaisseur de la tablette en cm ;
 p : poids propre de la tablette en daN ;
 σ : taux de travail admissible à la flexion affecté d'un coefficient de sécurité. ,
 $\sigma = 100 \text{ daN/cm}^2$ pour la glace recuite.

Annexe 3 : Calcul de résistance thermique globale d'une paroi :

La résistance thermique d'un matériau mesure l'aptitude d'une couche de matériau à s'opposer au passage de la chaleur. Elle dépend de l'épaisseur (e) et de la conductivité λ .

Dans le cas du verre : $\lambda = 1,16 \text{ W/m.}^\circ\text{C}$

$$R = \frac{e}{\lambda}$$

$\text{m}^2 \cdot ^\circ\text{C/W}$ $\text{W/m.}^\circ\text{C}$

La résistance thermique globale d'une paroi, R_g représente la somme des résistances thermiques des différents constituants de la paroi et des résistances superficielles de part et d'autre de celle-ci:

$$R_g = R_1 + R_2 + \dots + \left[\frac{1}{h_i} + \frac{1}{h_e} \right]$$

Dans le cas d'un double vitrage :

$$R_g = R_{\text{verre}} + R_{\text{air}} + R_{\text{verre}} + \left[\frac{1}{h_i} + \frac{1}{h_e} \right]$$

$\left[\frac{1}{h_i} + \frac{1}{h_e} \right]$ représente les résistances superficielles part et d'autre de la paroi. Dans le cas d'une paroi

verticale donnant sur l'extérieur, on prendra $\left[\frac{1}{h_i} + \frac{1}{h_e} \right] = 0,17 \text{ m}^2 \cdot ^\circ\text{C/W}$

Annexe 4 : Valeur de la résistance thermique d'une lame d'air de volumes verticaux pour une émissivité composée $\epsilon = 0,82$ (d'après le document technique unifié.)

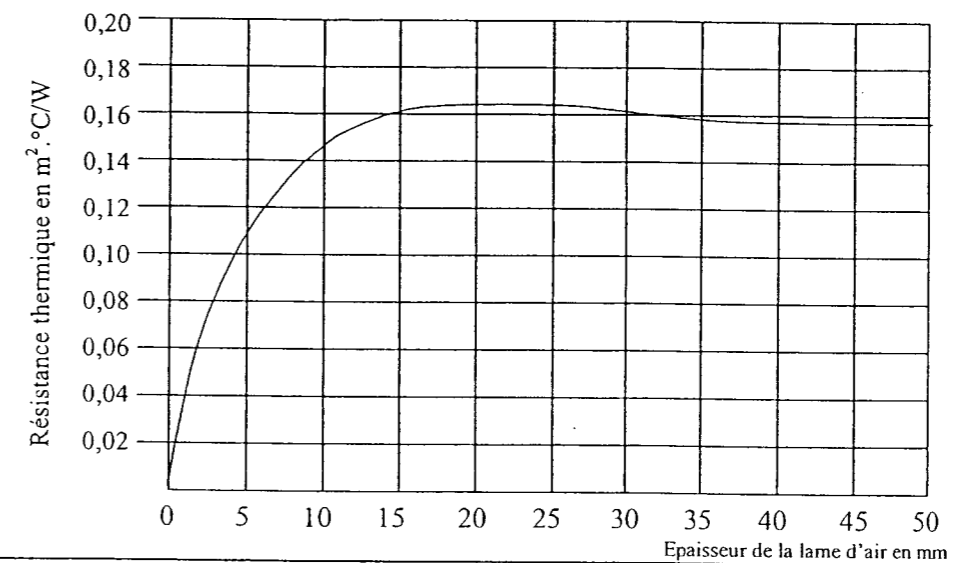

Annexe 5 : Calcul de température à la surface d'un vitrage, côté intérieur de la pièce (en degré Celsius):

$$t_i = t_a - \frac{r_i(t_a - t_e)}{R_g}$$

r_i : coefficient d'échange superficiel à l'intérieur, $0,11 \text{ m}^2 \cdot ^\circ\text{C/W}$
 t_a : température ambiante en $^\circ\text{C}$,
 t_e : température à l'extérieur en $^\circ\text{C}$,
 R_g : résistance globale de la paroi vitrée.

Copyright © 2026 FormaV. Tous droits réservés.

Ce document a été élaboré par FormaV® avec le plus grand soin afin d'accompagner chaque apprenant vers la réussite de ses examens. Son contenu (textes, graphiques, méthodologies, tableaux, exercices, concepts, mises en forme) constitue une œuvre protégée par le droit d'auteur.

Toute copie, partage, reproduction, diffusion ou mise à disposition, même partielle, gratuite ou payante, est strictement interdite sans accord préalable et écrit de FormaV®, conformément aux articles L.111-1 et suivants du Code de la propriété intellectuelle. Dans une logique anti-plagiat, FormaV® se réserve le droit de vérifier toute utilisation illicite, y compris sur les plateformes en ligne ou sites tiers.

En utilisant ce document, vous vous engagez à respecter ces règles et à préserver l'intégrité du travail fourni. La consultation de ce document est strictement personnelle.

Merci de respecter le travail accompli afin de permettre la création continue de ressources pédagogiques fiables et accessibles.